

Manual do instalador

**5S**



**SAFE LINK**

---

**MONITORING SOLUTIONS**

## **1. APRESENTAÇÃO:**

A central **5S** é a mais prática solução de segurança para pequenos e médios ambientes. Os recursos de programação e o valor competitivo tornam este produto aplicável à maioria dos projetos de proteção eletrônica no dia a dia das empresas de instalação .

### **Principais recursos :**

- 5 setores de alarme, sendo 1 temporizado ( setor 5 )
- Tempos de entrada e saída do setor 5 totalmente programável;
- Tempo de rearme de sirene fixo em 4 minutos;
- Acionamento por chave ou controle remoto;
- Fácil programação através de 03 teclas de navegação com indicação por LEDS no formato binário;
- Função bypass de setor;
- Carregador embutido na própria central ( trafo AC /12V-500mA não incluso );
- Comunica- se com central de segurança no protocolo CONTACT ID.

## 2. PROGRAMAÇÃO DA CENTRAL:

A **5S** é fácil de programar. Para que o usuário possa programá-la, a central deve estar desligada, ou seja, o led que indica “**LIGADO**” deve estar **apagado**, conforme a figura 2.a.

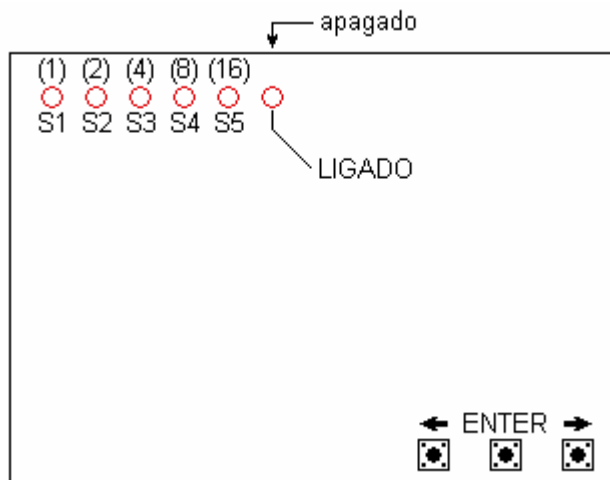

**Figura 2.a-** central no modo desligada.

**Então:**

Pressione a tecla **ENTER** e mantenha-a pressionada até que a central emita um sinal sonoro de **6 bip's** consecutivos. Após esse sinal, o led “**LIGADO**” fica **piscando** e o led **(1)** fica **aceso**, indicando que o comando foi aceito e que a **5S** está em modo de programação, conforme a figura 2.b.

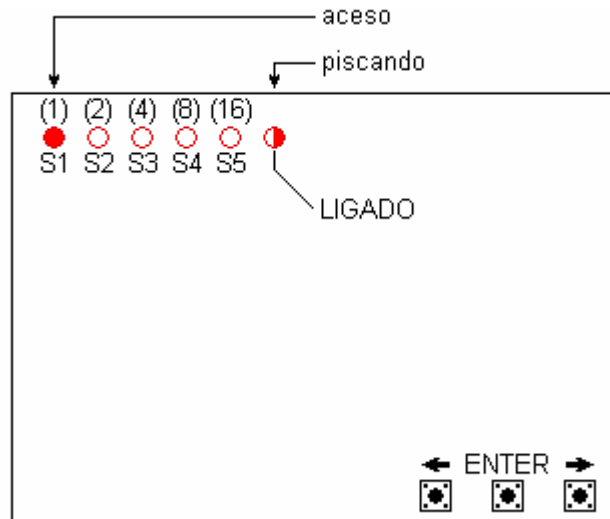

**Figura 2.b-** central no modo de programação.

São apenas **7 ENDEREÇOS** que o usuário pode navegar, dos quais, **6 ENDEREÇOS** para programação da central e **1 ENDEREÇOS** para sair de programação:

- **ENDEREÇO 1-** Programação do tempo de espera para início de discagem.
- **ENDEREÇO 2-** Intervalo do teste periódico da central (no caso de monitoramento).
- **ENDEREÇO 3-** Programação do tipo de discagem (DTMF ou DECÁDICA).
- **ENDEREÇO 4-** Programação do tempo de entrada e saída do setor 5 (temporizado).
- **ENDEREÇO 5-** Programação do número de conta do cliente.
- **ENDEREÇO 6-** Programação do número de telefone.
- **ENDEREÇO 7-** Sai de programação.

### **Regra geral:**

- Escolha o **ENDEREÇO** que você quer programar e pressione a tecla **ENTER** (observe o sinal sonoro de **2 bip's** indicando que você entrou no campo de programação do endereço escolhido). A central **5S** entra em programação sempre iniciando pelo **ENDEREÇO 1**.
- Para sair de cada **ENDEREÇO**, você deve pressionar a tecla **ENTER** (observe o sinal sonoro de **4 bip's** indicando que a programação foi aceita no **ENDEREÇO** escolhido).
- Para continuar programando, escolha outro **ENDEREÇO** através das teclas de navegação (“←” e “→”).
- Cada **ENDEREÇO** de programação tem seu valor máximo e mínimo em seu **CAMPO**, portanto, o usuário não consegue ultrapassar esses extremos.

**Dica :** Se durante o processo de programação você se “perder “ , basta pressionar a tecla **ENTER** ( 4 bips , vc saiu de da programação e entrou na rotina de endereço ; 2 bips , vc estava na rotina de endereço e entrou em programação ) . **Não se esqueça que , para encerrar o processo e sair da programação geral da central , é necessário fazê-lo através do endereço 7 .**

## 2.1. ENDEREÇO 1: (TEMPO DE ESPERA)

Tempo de espera, é o tempo em segundos que a central **5S** aguarda para iniciar a discagem depois de ocupar a linha telefônica. Pode variar entre 1 e 5 segundos. Siga as regras gerais para entrar em modo programação, escolha o **ENDEREÇO 1** conforme a figura 2.1.a.

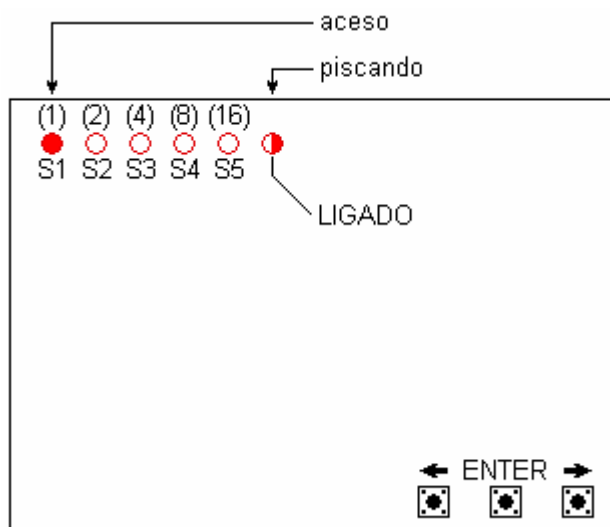

**Figura 2.1.a-** central indicando que está no **ENDEREÇO 1**.

Pressione a tecla **ENTER** (observe os **2 bip's**). Será carregado e mostrado nos led's o valor da última programação que esteja gravado na memória, conforme exemplifica a figura 2.1.b.

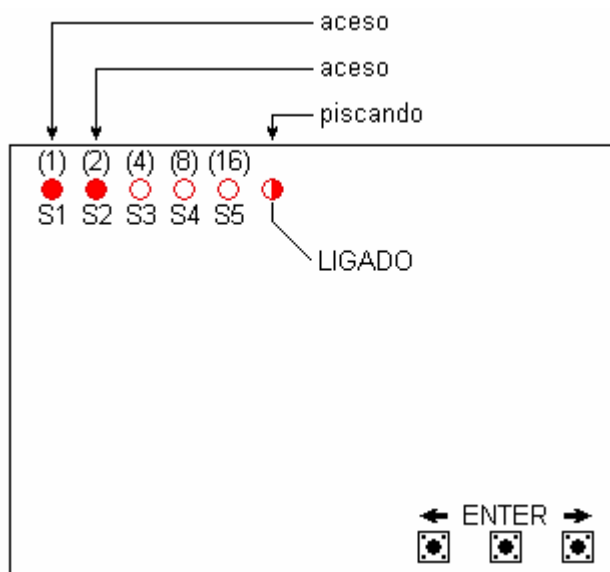

**Figura 2.1.b-** central indicando 3 segundos (1 + 2 acesos = 3).

### Observe:

- S1 aceso = valor 01
- S2 aceso = valor 02
- S3 aceso = valor 04
- S4 aceso = valor 08
- S5 aceso = valor 16

Para obter um valor, é necessário fazer a soma do(s) número(s) entre parênteses indicado acima de cada led aceso. Para melhor entendimento, acompanhe o exemplo à seguir.

- Tempo de espera de 2 segundos => S2 (valor 02) aceso => soma = 02.
- Tempo de espera de 3 segundos => S1 (valor 01) e S2 (valor 02) acesos => soma = 03.
- Tempo de espera de 5 segundos => S1 (valor 01) e S4 (valor 04) acesos => soma = 05.

Agora escolha o tempo de espera desejado fazendo a soma dos valores dos led's que ficam acesos. Use as teclas (“◀” e “▶”) para navegar pelos led's.

Escolhido o valor desejado, pressione a tecla **ENTER** para confirmar e um sinal sonoro de **4 bip's** será emitido pela central informando que a programação foi aceita e volta para a função **ENDEREÇO**.

**OBSERVAÇÃO:**

- Os procedimentos de programação citado no **ENDEREÇO 1** são válidos para todos os outros **ENDEREÇOS**.

## 2.2. ENDEREÇO 2: (TEMPO DE INTERVALO DE AUTOTESTE PERIÓDICO)

Neste **ENDEREÇO**, o usuário tem a opção de programar os seguintes tempos:

- 0 (autoteste desligado), 1, 3, 6, 12 ou 24 horas de intervalo .

Observe a figura 2.2.a.

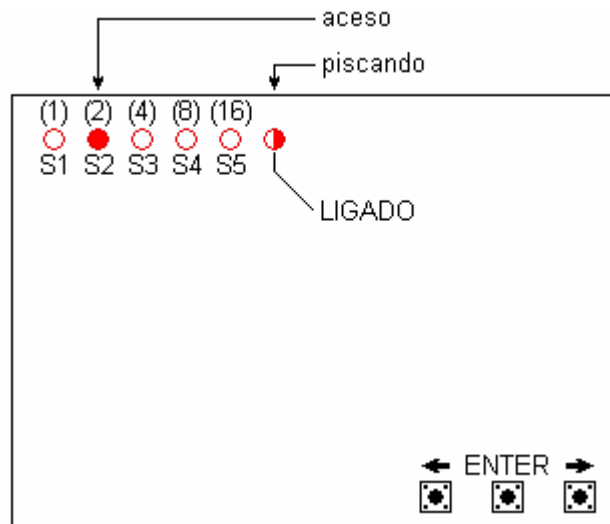

**Figura 2.2.a-** central indicando que está no **ENDEREÇO 2**.

Pressione a tecla **ENTER** (observe os **2 bip's**). Será carregado e mostrado nos led's o valor da última programação que esteja gravado na memória, conforme exemplifica a figura 2.2.b.

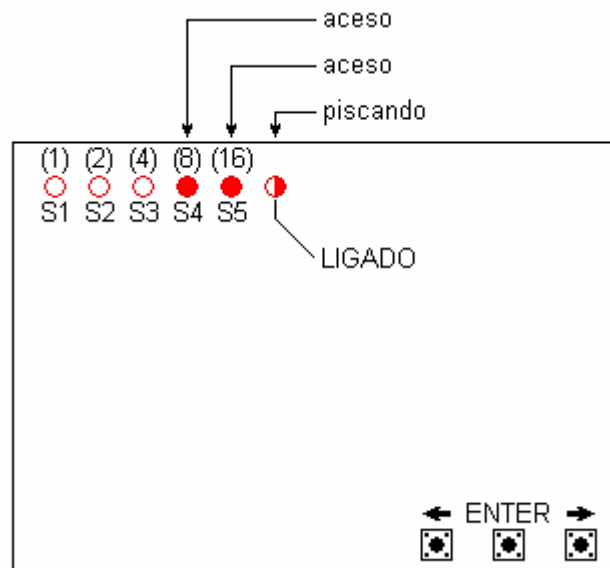

**Figura 2.2.b-** central indicando intervalo de auto teste de 24 horas (8 + 16 acesos = 24).

- Todos os leds apagados = sem supervisão
- S1/1 aceso = supervisão de 1 em 1 hora
- S1 e S2 acesos = supervisão de 3 em 3 horas
- S2 e S3 acesos = supervisão de 6 em 6 horas
- S3 e S4 acesos = supervisão de 12 em 12 horas
- S4 e S5 acesos = supervisão de 24 em 24 horas

Agora escolha o intervalo de auto teste desejado fazendo a soma dos valores dos led's que ficam acesos. Use as teclas (“◀” e “▶”) para navegar pelos led's.

Escolhido o valor desejado, pressione a tecla **ENTER** para confirmar e um sinal sonoro de **4 bip's** será emitido pela central informando que a programação foi aceita voltando para a função **ENDEREÇO**.

### 2.3. ENDEREÇO 3: (PROGRAMAÇÃO DO TIPO DE DISCAGEM)

Neste **ENDEREÇO**, o usuário tem a opção de programar os seguintes tipos de discagem:  
➤ DECÁDICO ou DTMF.

Observe a figura 2.3.a.

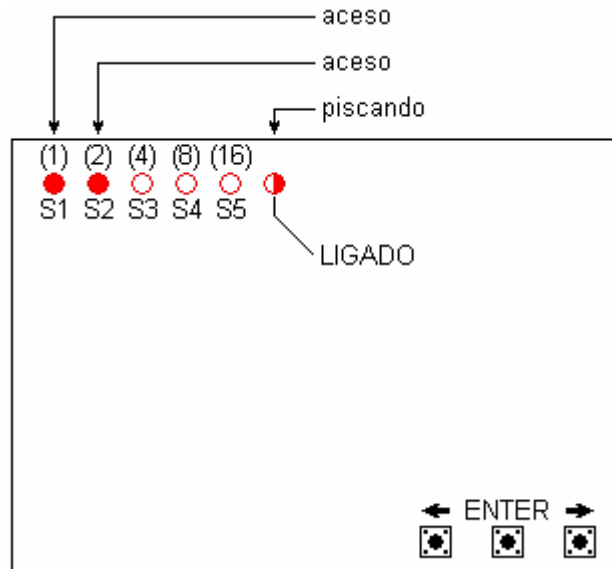

**Figura 2.3.a-** central indicando que está no **ENDEREÇO 3** (1 + 2 acesos = 3).

Pressione a tecla **ENTER** (observe os **2 bip's**). Será carregado e mostrado nos led's o valor da última programação que esteja gravado na memória, conforme exemplifica a figura 2.3.b.

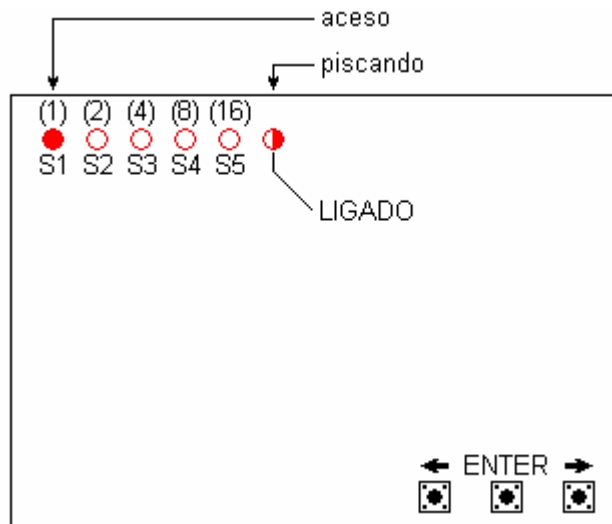

**Figura 2.3.b-** central indicando tipo de discagem decádico.

Agora escolha o tipo de discagem desejado, representado pelo led que fica aceso. Use as teclas (“◀” e “▶”) para navegar pelos led's.

- S1 aceso = decádico
- S2 aceso = dtmf

Escolhido o valor desejado, pressione a tecla **ENTER** para confirmar e um sinal sonoro de **4 bip's** será emitido pela central informando que a programação foi aceita voltando para a função **ENDEREÇO**.

## 2.4. ENDEREÇO 4: (PROGRAMAÇÃO DO TEMPO SETOR TEMPORIZADO)

Neste **ENDEREÇO**, o usuário tem a opção de programar os seguintes tempos:

- 15 segundos , 30 segundos , 1 minuto ou 2 minutos.

Observe a figura 2.4.a.

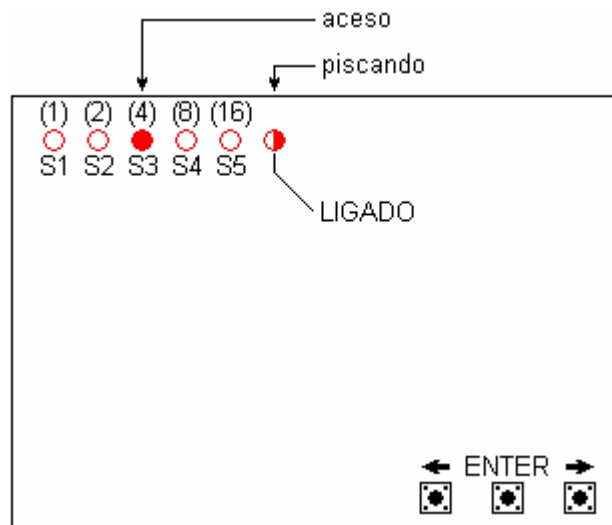

**Figura 2.4.a-** central indicando que está no **ENDEREÇO 4**.

Pressione a tecla **ENTER** (observe os **2 bip's**). Será carregado e mostrado nos led's o valor da última programação que esteja gravado na memória, conforme exemplifica a figura 2.4.b.

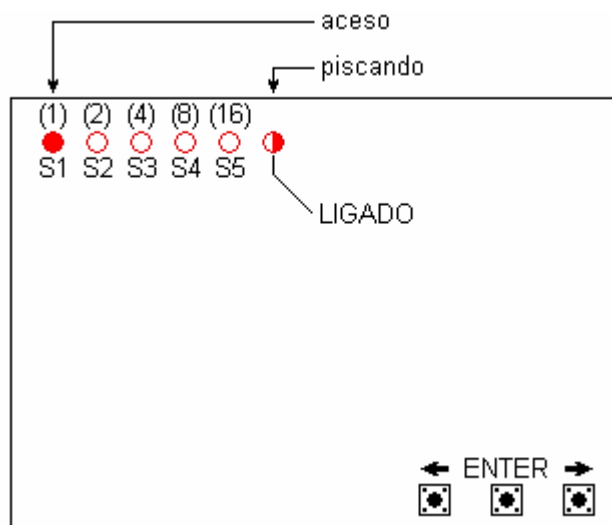

**Figura 2.4.b-** central indicando tempo do setor temporizado em 15 segundos.

Agora escolha o tempo do setor temporizado desejado, representado pelo(s) led'(s) que fica(m) aceso(s). Use as teclas (“←” e “→”) para navegar pelos led's. O valor escolhido serve Tanto ao tempo de entrada como o tempo de saída do setor 5

- S1 aceso = 15 segundos
- S2 aceso = 30 segundos
- S1 e S2 acesos = 1 minuto
- S3 aceso = 2 minutos

Escolhido o valor desejado, pressione a tecla **ENTER** para confirmar e um sinal sonoro de **4 bip's** será emitido pela central informando que a programação foi aceita voltando para a função **ENDEREÇO**.

## 2.5. ENDEREÇO 5: (PROGRAMAÇÃO DO CÓDIGO DO CLIENTE)

Neste **ENDEREÇO**, o usuário tem a opção de programar os seguintes códigos:

- Desde o código 0000 até o código 9999.

Observe a figura 2.5.a.

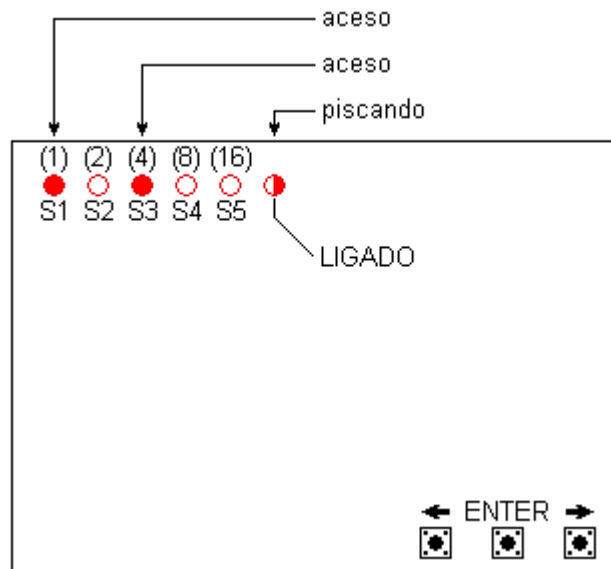

**Figura 2.5.a-** central indicando que está no **ENDEREÇO 5** (1 + 4 acesos = 5).

Pressione a tecla **ENTER** (observe os **2 bip's**). Este **ENDEREÇO** possui quatro **CAMPOS** que o usuário deve programar. Cada dígito ocupa um **CAMPO**. Logo depois de entrar neste **ENDEREÇO**, será carregado e mostrado nos led's o valor da última programação que esteja gravado na memória do primeiro **CAMPO**, conforme exemplifica a figura 2.5.b. Neste exemplo, o código do cliente é **0123**.

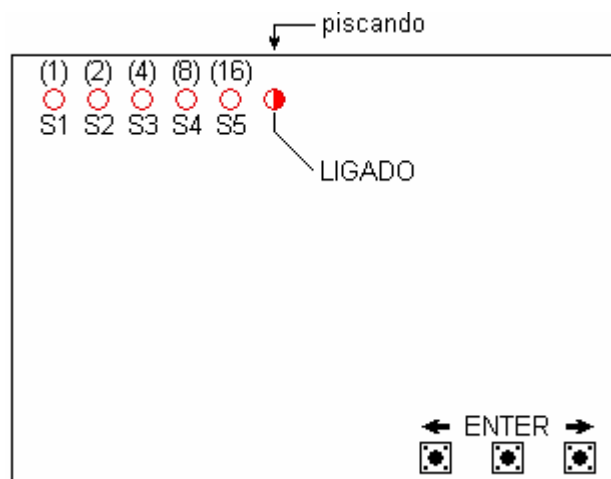

**Figura 2.5.b-** central indicando, o valor do primeiro **CAMPO** é "0" (todos os led's apagados).

Para alterar o valor do primeiro **CAMPO**, utilize a tecla ("**➡**") até achar o valor desejado fazendo a soma dos valores representados em cima de cada led, observe a tabela 2.5.a. Para confirmar o novo valor, ou caso o usuário não queira alterar o valor carregado, pressione a tecla **ENTER**.

Será emitido um sinal sonoro de apenas um bip, indicando que passou para o segundo **CAMPO** neste **ENDEREÇO**.

Agora será carregado e mostrado nos led's o valor da última programação que esteja gravado na memória do segundo **CAMPO**, conforme exemplifica a figura 2.5.c.

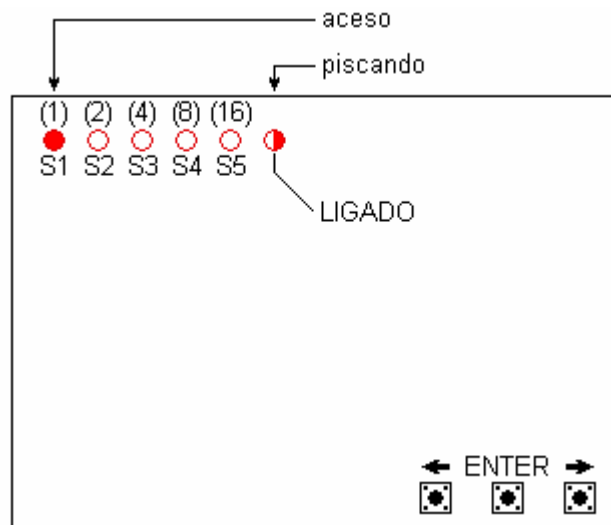

**Figura 2.5.c-** central indicando, o valor do segundo **CAMPO** é “1”.

Para alterar o valor do segundo **CAMPO**, utilize as teclas (“←” e “→”) até achar o valor desejado fazendo a soma dos valores representados em cima de cada led, observe a tabela 2.5.a. Para confirmar o novo valor, ou caso o usuário não queira alterar o valor carregado, pressione a tecla **ENTER**. Será emitido um sinal sonoro de apenas um bip, indicando que passou para o terceiro **CAMPO** neste **ENDEREÇO**.

Agora será carregado e mostrado nos led's o valor da última programação que esteja gravado na memória do terceiro **CAMPO**, conforme exemplifica a figura 2.5.d.

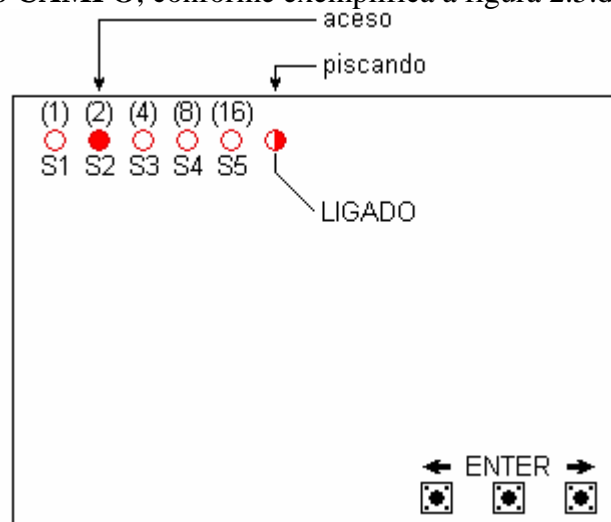

**Figura 2.5.d-** central indicando, o valor do terceiro **CAMPO** é “2”.

Para alterar o valor do terceiro **CAMPO**, utilize as teclas (“←” e “→”) até achar o valor desejado fazendo a soma dos valores representados em cima de cada led, observe a tabela 2.5.a. Para confirmar o novo valor, ou caso o usuário não queira alterar o valor carregado, pressione a tecla **ENTER**.

Será emitido um sinal sonoro de apenas um bip, indicando que passou para o quarto **CAMPO** neste **ENDEREÇO**.

Agora será carregado e mostrado nos led's o valor da última programação que esteja gravado na memória do quarto **CAMPO**, conforme exemplifica a figura 2.5.e.

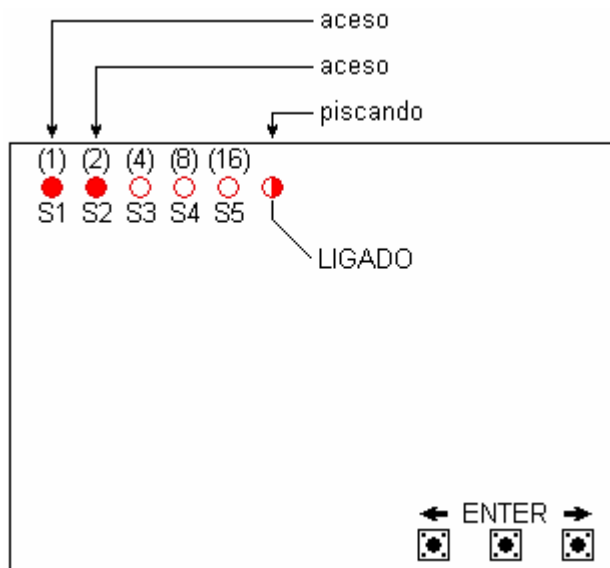

**Figura 2.5.e-** central indicando, o valor do quarto **CAMPO** é “3” (1 + 2 acesos = 3).

Para alterar o valor do quarto **CAMPO**, utilize as teclas (“←” e “→”) até achar o valor desejado fazendo a soma dos valores representados em cima de cada led, observe a tabela 2.5.a. Para confirmar o novo valor, ou caso o usuário não queira alterar o valor carregado, pressione a tecla **ENTER**. Será emitido um sinal sonoro de **4 bip’s** pela central, informando que a programação foi aceita e que os quatro **CAMPOS** foram programados, voltando para a função **ENDEREÇO**.

| <b>Led</b><br><b>Valor</b> | <b>S1</b>    | <b>S2</b>    | <b>S3</b>    | <b>S4</b>    |
|----------------------------|--------------|--------------|--------------|--------------|
| <b>0</b>                   | Apagado      | Apagado      | Apagado      | Apagado      |
| <b>1</b>                   | <b>Aceso</b> | Apagado      | Apagado      | Apagado      |
| <b>2</b>                   | Apagado      | <b>Aceso</b> | Apagado      | Apagado      |
| <b>3</b>                   | <b>Aceso</b> | <b>Aceso</b> | Apagado      | Apagado      |
| <b>4</b>                   | Apagado      | Apagado      | <b>Aceso</b> | Apagado      |
| <b>5</b>                   | <b>Aceso</b> | Apagado      | <b>Aceso</b> | Apagado      |
| <b>6</b>                   | Apagado      | <b>Aceso</b> | <b>Aceso</b> | Apagado      |
| <b>7</b>                   | <b>Aceso</b> | <b>Aceso</b> | <b>Aceso</b> | Apagado      |
| <b>8</b>                   | Apagado      | Apagado      | Apagado      | <b>Aceso</b> |
| <b>9</b>                   | <b>Aceso</b> | Apagado      | Apagado      | <b>Aceso</b> |

**Tabela 2.5.a-** representação do valor de cada dígito em relação aos respectivos led’s.

## 2.6. ENDEREÇO 6: (PROGRAMAÇÃO DO NÚMERO DO TELEFONE)

Neste **ENDEREÇO**, o usuário tem a opção de programar até 15 dígitos para o telefone que a **5S** irá discar.

Observe a figura 2.6.a.

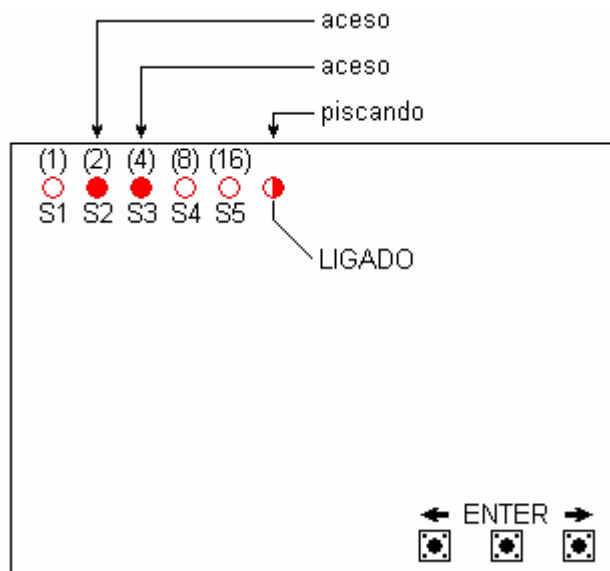

**Figura 2.6.a-** central indicando que está no **ENDEREÇO 6** (2 + 4 acesos = 6).

Pressione a tecla **ENTER** (observe os **2 bip's**). Este **ENDEREÇO** possui dezesseis **CAMPOS** que o usuário deve programar. Cada dígito ocupa um **CAMPO**. Logo depois de entrar neste **ENDEREÇO**, será carregado e mostrado nos led's o valor da última programação que esteja gravado na memória do primeiro **CAMPO**, conforme exemplifica a figura 2.6.b.

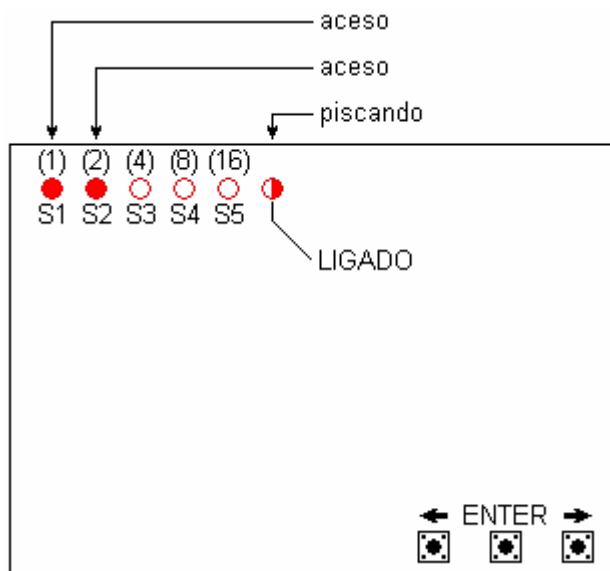

**Figura 2.6.b-** central indicando, o valor do primeiro **CAMPO** é **“3”** (1 + 2 acesos = 3).

Para alterar o valor do primeiro **CAMPO**, utilize as teclas (“←” e “→”) até achar o valor desejado fazendo a soma dos valores representados em cima de cada led ou observe a tabela 2.6.a. Para confirmar o novo valor, ou caso o usuário não queira alterar o valor carregado, pressione a tecla **ENTER**. Será emitido um sinal sonoro de apenas um bip, indicando que passou para o segundo **CAMPO** neste **ENDEREÇO**.

Agora será carregado e mostrado nos led's o valor da última programação que esteja gravado na memória do segundo **CAMPO**.

Se o usuário precisar usar a central **5S** para discar de um PABX, esse recurso ela possui, e é neste **ENDEREÇO** que deve ser programado para isto. Ao se usar o recurso de discagem de um PABX, a quantidade de dígitos programáveis cai para 14 dígitos, pois, este recurso ocupa um **CAMPO** de programação . O valor que determina se a **5S** precisa esperar um tempo, no caso de um PABX, está representado na figura 2.6.c.

**ATENÇÃO:** Em algumas marcas de PABX, este recurso da central **5S** não funciona!!

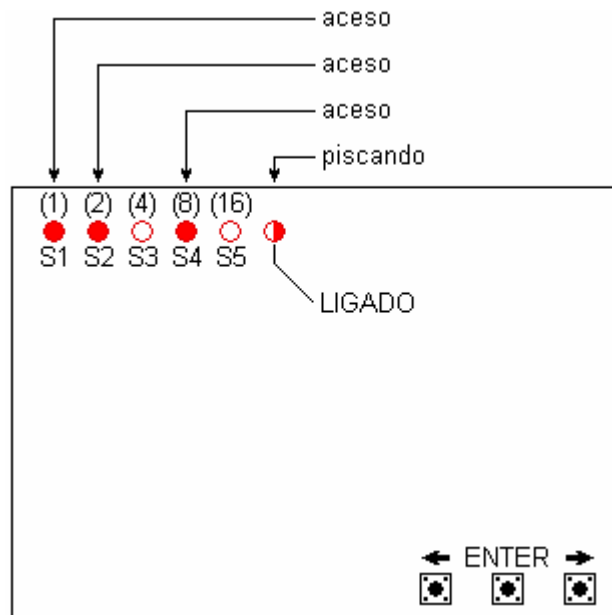

**Figura 2.6.c-** central indicando, num **CAMPO** qualquer, valor de 11 (1 + 2 + 8 acesos = 11) para pausa de 3 segundos em caso do uso do PABX.

Após a programação de todos os dígitos do telefone, o usuário deve finalizar a inclusão do número do telefone . Essa finalização é através da inclusão do valor 10(está representado na figura 2.6.d) . Ex : nr do telefone = 3224-9622 -> 3224-9622 e (10)

**Dica :** O número 0 ( zero ) corresponde à todos os LEDS apagados . O número 10 corresponde aos LEDS 8 e 2 acesos .

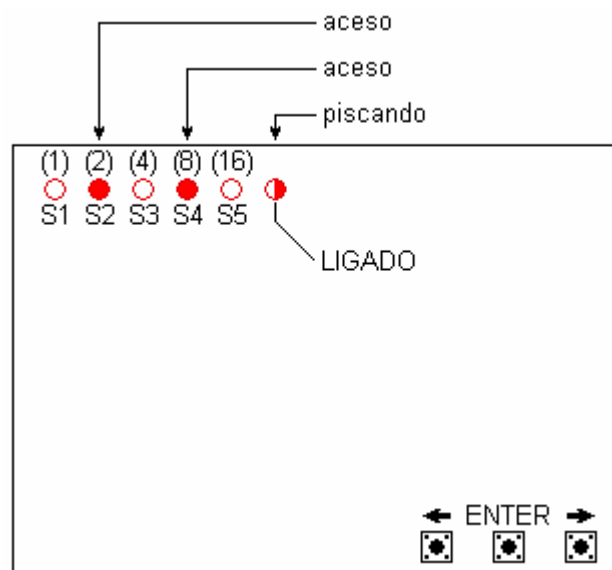

**Figura 2.6.d-** central indicando, no **CAMPO** depois do último dígito do telefone, o valor de 10 (2 + 8 acesos = 10) para finalizar a programação do telefone.

Após confirmar o valor 10 para finalizar a programação do telefone, será emitido um sinal sonoro de **4 bip's** pela central, informando que a programação foi aceita e que todos os **CAMPOS** foram programados, voltando para a função **ENDEREÇO**.

| <b>Led</b><br><b>Valor</b>            | <b>S1</b>    | <b>S2</b>    | <b>S3</b>    | <b>S4</b>    |
|---------------------------------------|--------------|--------------|--------------|--------------|
| <b>0</b>                              | Apagado      | Apagado      | Apagado      | Apagado      |
| <b>1</b>                              | <b>Aceso</b> | Apagado      | Apagado      | Apagado      |
| <b>2</b>                              | Apagado      | <b>Aceso</b> | Apagado      | Apagado      |
| <b>3</b>                              | <b>Aceso</b> | <b>Aceso</b> | Apagado      | Apagado      |
| <b>4</b>                              | Apagado      | Apagado      | <b>Aceso</b> | Apagado      |
| <b>5</b>                              | <b>Aceso</b> | Apagado      | <b>Aceso</b> | Apagado      |
| <b>6</b>                              | Apagado      | <b>Aceso</b> | <b>Aceso</b> | Apagado      |
| <b>7</b>                              | <b>Aceso</b> | <b>Aceso</b> | <b>Aceso</b> | Apagado      |
| <b>8</b>                              | Apagado      | Apagado      | Apagado      | <b>Aceso</b> |
| <b>9</b>                              | <b>Aceso</b> | Apagado      | Apagado      | <b>Aceso</b> |
| <b>10</b><br><b>(fim do telefone)</b> | Apagado      | <b>Aceso</b> | Apagado      | <b>Aceso</b> |
| <b>11</b><br><b>(no caso de PABX)</b> | <b>Aceso</b> | <b>Aceso</b> | Apagado      | <b>Aceso</b> |

**Tabela 2.6.a-** representação do valor de cada dígito em relação aos respectivos led's.

## 2.7. ENDEREÇO 7: (SAIR DE PROGRAMAÇÃO)

Para isso, o usuário deve estar na função **ENDEREÇO** e ir até o **ENDEREÇO 7**, conforme está representado na figura 2.7.a.

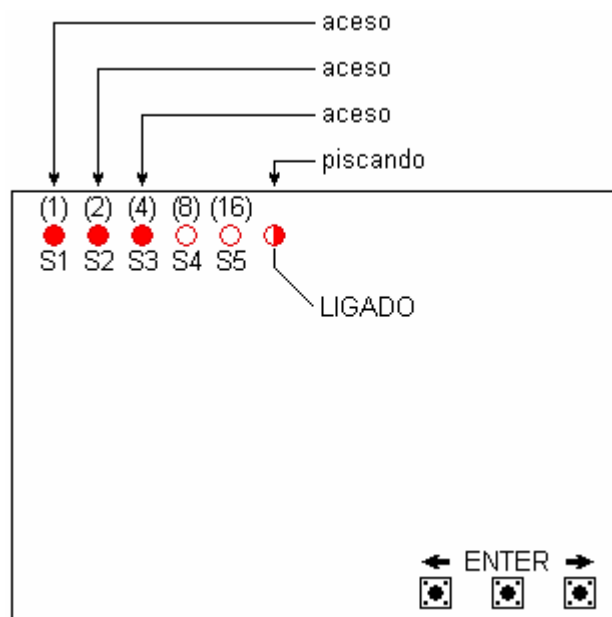

**Figura 2.7.a-** central indicando que está no **ENDEREÇO 7** ( $1 + 2 + 4$  acesos = 7).

Pressione a tecla **ENTER** e observe os **4 bip's** consecutivos e um bip curto e contínuo. Após isso, todos os led's se apagam indicando que a central saiu do modo programação estando pronta para entrar em operação.

### 3. BLOQUEIO DE SETORES (FUNÇÃO BYPASS):

Para que o usuário possa bloquear um ou mais setores (função bypass), a central deve estar desligada, ou seja, o led que indica “**LIGADO**” deve estar **apagado**, conforme a figura 3.a.

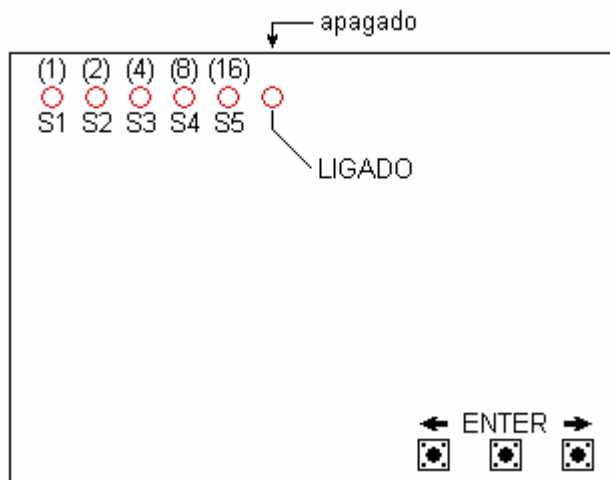

**Figura 3.a-** central no modo desligada.

**Então:**

Pressione as teclas “←” e “→” ao mesmo tempo (juntas) por aprox. 2 seg. . Ao soltar a central emite um sinal sonoro de **2 bip’s** consecutivos. Após esse sinal, o led “**LIGADO**” acende e apaga em um intervalo de 150ms e o led **(1)** fica **piscando**, indicando que o comando foi aceito e que a **5S** está na função bypass do setor 1, conforme a figura 3.b.

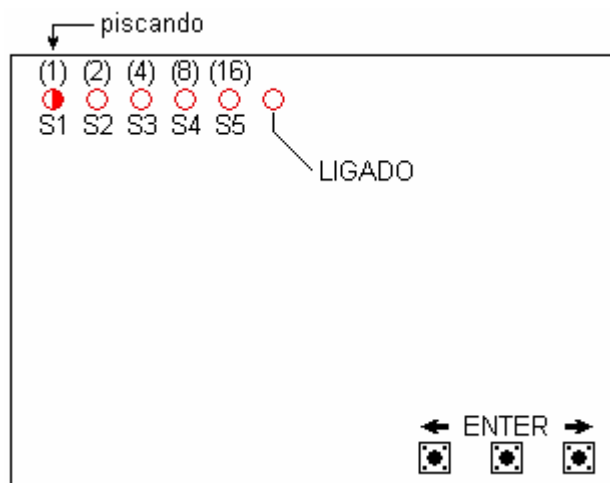

**Figura 3.b-** central em bypass do setor 1.

Para mudar de setor, pressione a tecla “←” ou “→” até chegar ao setor desejado. O led que fica piscando indica o setor em que o usuário está.

Para bloquear ou desbloquear um setor pressione a tecla **ENTER**. O que irá indicar se o setor está bloqueado ou não é a  **sinalização sonora** .

- **2 bip’s** = setor bloqueado
- **4 bip’s** = setor desbloqueado

Para sair da função bypass, é só pressionar as teclas “←” e “→” ao mesmo tempo (juntas) por aprox. 2 seg. . Ao soltar , a central emite um sinal sonoro de **4 bip’s** consecutivos. Após esse sinal, todos os led’s se apagam.

Observe que ,se o usuário na hora em que entra na função bypass mantiver as teclas “←” e “→” pressionadas ao mesmo tempo (juntas) , as central mostra quais setores estavam bloqueados antes de entrar na função. Confirme exemplifica a figura 3.c.

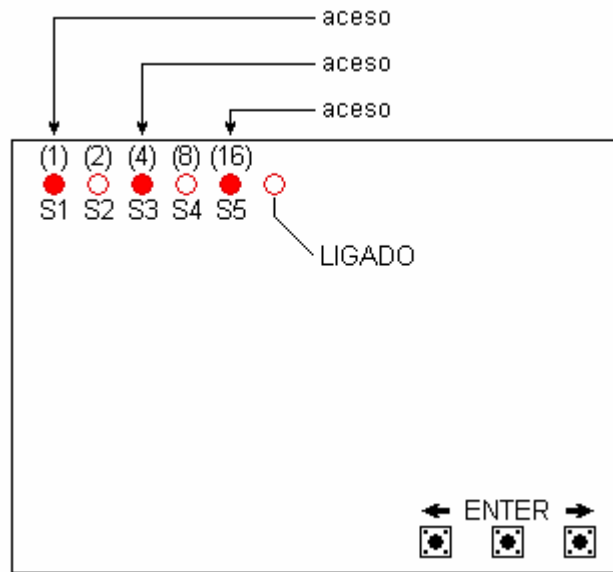

**Figura 3.c-** setor 1, setor 3 e setor 5 estavam bloqueados.

Da mesma forma, quando o usuário na hora em que sai da função bypass mantiver as teclas “←” e “→” pressionadas ao mesmo tempo (juntas), as central mostra quais setores foram bloqueados depois, confirme exemplifica a figura 3.d.

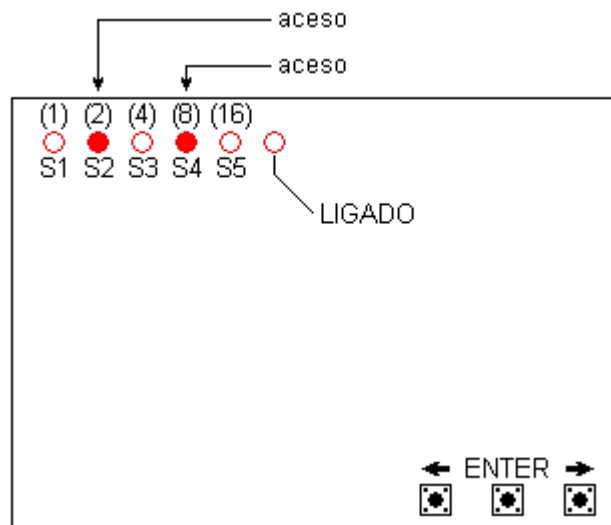

**Figura 3.c-** setor 2 e setor 4 foram bloqueados.

#### 4. ENTRANDO EM OPERAÇÃO

A central 5S pode entrar em operação de 2 formas :

- Pela chave que faz parte do equipamento
- Por controle remoto ( opcional )

Em ambos os casos , a sinalização é através da sirene externa do sistema .

Ao ARMAR , a central **5S** emite 1 BIP na sirene externa , indicando essa condição. Caso algum setor não esteja fechado ou bypassado , a sirene externa dispara , sendo necessário desarmar e regularizar o setor em situação anormal .

Se , na condição de central armada , algum setor for violado , a sirene será ativada e o evento correspondente será enviado ao monitoramento( E130 00 00X – onde X = setor que gerou o evento ) . Se , ao decorrer o tempo de sirene ( fixo em 4 minutos ) , o setor se restabelecer dentro desse tempo , a sirene será rearmada e um evento de restauração será enviado ao monitoramento ( R130 00 00X – onde X = setor que gerou o evento ) .

Se , decorrido o tempo de sirene , o setor não se restabelecer , a sirene será rearmada , e um evento de abandono será gerado ( E578 00 00X – onde X = setor que gerou o evento). Caso o setor venha a se restabelecer posteriormente , um evento de restauração será gerado ( R130 00 00X – onde X = setor que gerou o evento ) .

### **EVENTOS GERADOS PELO SISTEMA**

E400 01 000 = CENTRAL DESARMADA

R400 01 000 = CENTRAL ARMADA

E130 01 00X = DISPARO ZONA . . . ( X = 1 a 5 , cf setor que gerou evento )

R130 01 00X = RESTAURACAO ZONA . . . ( X = 1 a 5 , cf setor que gerou evento )

E578 01 00X = ABANDONO DE ZONA . . . ( X = 1 a 5 , cf setor que gerou evento )

E602 01 000 = AUTOTESTE PERIÓDICO

Tucano Comércio de Alarmes e Sistemas Eletrônicos  
End: Rua Des. Antonio de Paula, 3577 - Boqueirão  
Fone/Fax: (41) 3286-2867 - Curitiba Paraná  
tucano@tucanobrasil.com.br - www.tucanobrasil.com.br

## 5 - INSTALAÇÃO:

Observe a figura 4.a para fazer a instalação correta da central 5S.

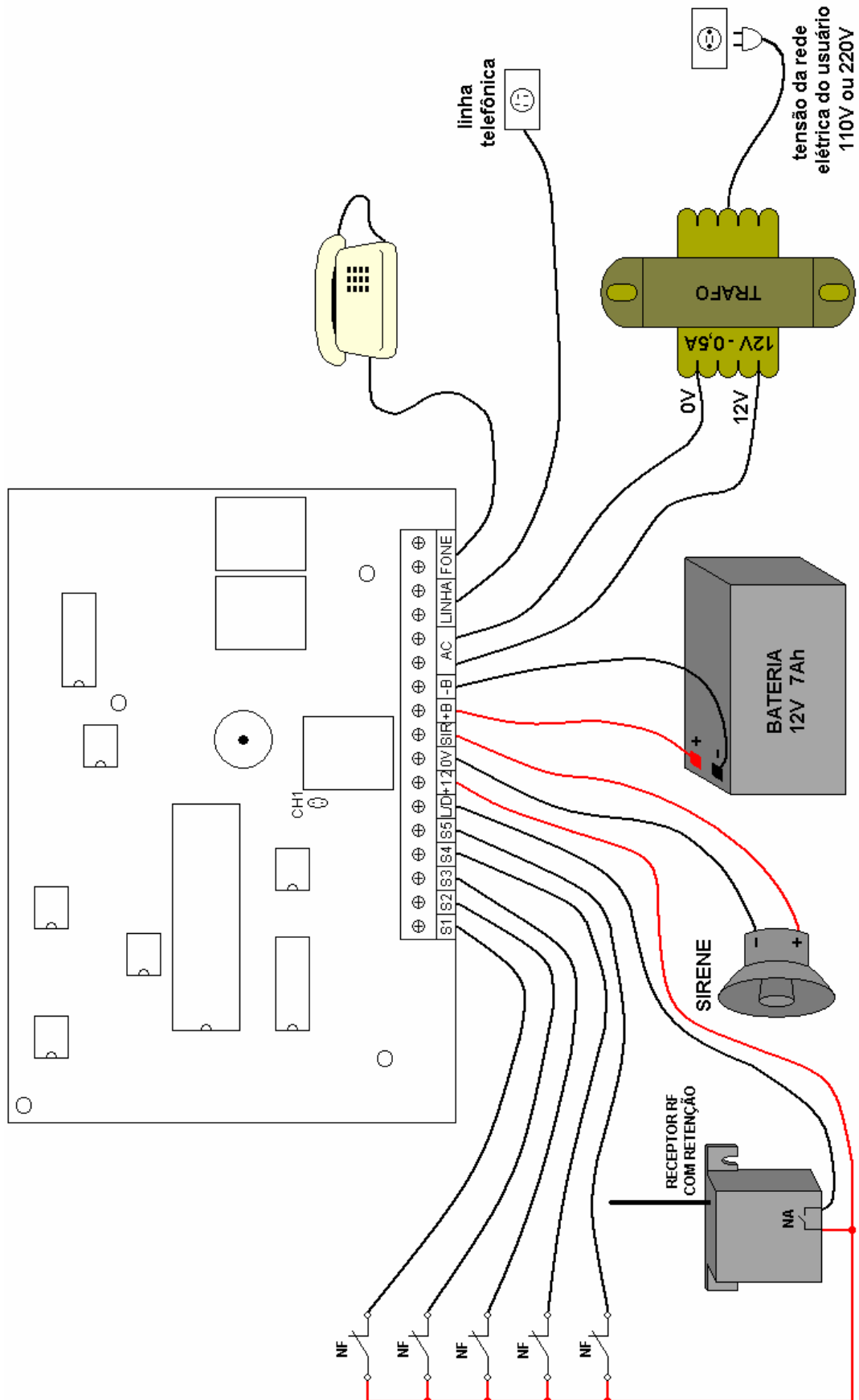

Figura 4.a- esquema de ligação da central.