



TECNOLOGIA EM SEGURANÇA SOLUÇÕES EM ELETRÔNICA

TUCSG200-SINALIZADOR ACÚSTICO / SIRENE

Instalação:

O padrão de som é definido com os interruptores DIP de acordo com a tabela, o som por defeito é definido em conformidade com a norma DIN 33404 Parte 3.



NOTA!

Os sons certificados de acordo com a norma EN 54-3 são exibidos nas últimas colunas da tabela de som. Os níveis de pressão sonora (SPL) são medidos à 28 ou 15 Vdc ao volume máximo e ao nó mais alto. Todas as outras medições dos níveis de pressão sonora são efetuadas num eixo a 1 m e não são verificadas por terceiros.



Dados Técnicos:

Tensão de Serviço	9 até 30 Vdc
Tensão EN54-3	9 até 15/18 até 28 Vdc
Consumo de Corrente Máx.	33mA
Monitorização	Polaridade Invertida
Secção do Cabo	0,28 até 2,5 mm ²
Temperatura de serviço	-25 até +70 °C
Material	ABS VO
Peso	~250g
Classe de Proteção	IP65
Número de padrões de som	32
Saída de luz	..
Taxa de Intermitência	..

* Especificações do fabricante, sem verificação por terceiros.

Montagem:

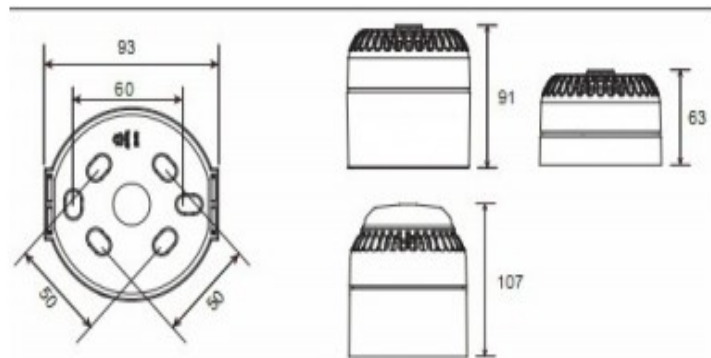
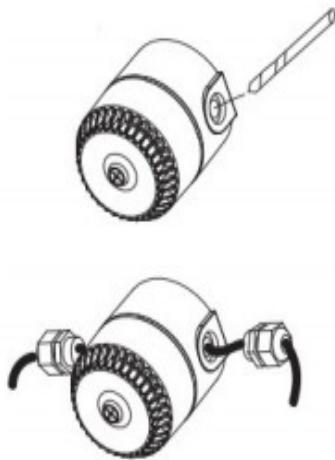



TECNOLOGIA EM SEGURANÇA SOLUÇÕES EM ELETRÔNICA

TUCSG200-SINALIZADOR ACÚSTICO / SIRENE

Esquema da Ligação:

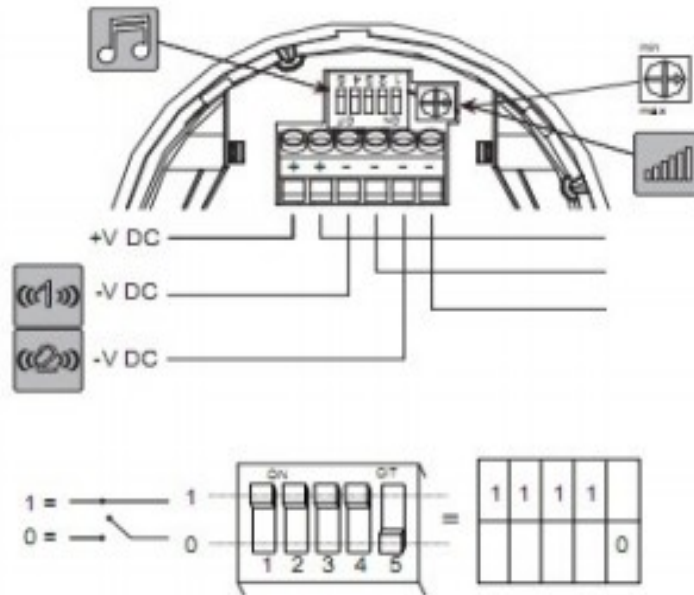



- Tabela de Definição de Sons

										@20 C°		
										mA	dB(A)	EN54-3 @28V/DC dB(A)
1	14	11111	800 & 970Hz	2Hz (250ms ~ 250ms)		BS	19	100	*			
2	14	11110	800 & 970Hz	7Hz (7/s)		BS	19	101	*			
3	14	11101	800 & 970Hz	1Hz (1/s)		BS	19	101	95			
4	14	11100	2850Hz				33	110	*			
5	4	11011	2400 ~ 2850Hz	7Hz			31	110	*			
6	4	11010	2400 ~ 2850Hz	1Hz			31	110	*			
7	14	11001	300 ~ 1200Hz	3s 0.5s		NEN	21	98	97			
8	14	11000	1200 ~ 500Hz	1Hz		DIN	17	98	94			
9	4	10111	2400 & 2850Hz	2Hz (250ms ~ 250ms)			31	109	*			
10	14	10110	970Hz	0.5Hz (1s			13	100	*			
11	4	10101	800 & 970Hz	1Hz (500ms ~ 500ms)		BS	19	100	*			
12	4	10100	2850Hz	0.5Hz (1s			25	109	*			
13	14	10011	970Hz	0.8Hz (250ms			9	96	*			
14	14	10010	970Hz			BS	21	101	95			
15	14	10001	554 & 440Hz	100ms ~ 400ms		NFS	13	93	*			
16	16	10000	660Hz	3.3Hz (150ms			10	86	*			
17	17	01111	660Hz	0.28Hz (1.8s			13	88	*			
18	18	01110	660Hz	0.05Hz (6.5s			15	88	*			
19	19	01101	660Hz			BS	15	89	*			
20	20	01100	554 & 440Hz	0.5Hz (1s			14	96	*			
21	21	01011	660Hz	1Hz (500ms ~ 500ms)		BS	11	87	*			
22	14	01010	2850Hz	4Hz (150ms			23	109	*			
23	14	01001	800 ~ 970Hz	50Hz		BS	19	101	*			
24	4	01000	2400 ~ 2850Hz	50Hz			26	110	*			
25	25	00111	970Hz	3 x 500ms (1.5s	ISO 6201	BS	15	99	*			
26	26	00110	2850Hz	3 x 500ms (1.5s	ISO 6201	BS	21	108	*			
27	27	00101	4000Hz				36	83	*			
28	10	00100	800 & 970Hz	2Hz (250ms ~ 250ms)		BS	18	100	*			
29	33	00011	990 & 650Hz	2Hz (250ms ~ 250ms)		BS	22	99	96			
30	35	00010	510 & 610Hz	2Hz (250ms ~ 250ms)		BS	16	96	92			
31	31	00001	300 ~ 1200Hz	1Hz			22	96	*			
32	32	00000	4000Hz				36	83	*			